

MOTOR
TIPO DE COMBUSTIBLE
CAPACIDAD @ 500mm

Kubota WG3800 54.6kW@2.600rpm
Dual: Gasolina / GLP
5.000 kg

GRUA HORQUILLA **CLG2050H**



General	Modelo	1			CLG2050H (LIGHT)
	Tipo	2			Gasolina / LPG
	Capacidad de carga	3	@ centro de carga	kg	5.000
	Centro de carga	4		mm	500
Peso	Peso operativo	5	sin carga	kg	6.850
	Eje de carga	6	con carga / sin carga, adelante	kg	10.665 / 3.083
		7	con carga / sin carga, atrás	kg	1.185 / 3.767
Ruedas	Tipo de ruedas	8			Neumática
	Ruedas	9	adelante / atrás		2 / 2
	Distancia entre ejes	10		mm	2.000
	Tamaño de ruedas	11	adelante		300-15-18PR
		12	atrás		7,0-12-12PR
	Ancho de trocha	13	adelante / atrás		1.180 / 1.190
Mástil	Altura máxima elevación	14	mástil doble estándar	mm	3,000
	Elevación libre	15	mástil doble estándar	mm	195
	Altura plegada	16	mástil doble estándar	mm	2.290
	Altura extendida	17	mástil doble estándar	mm	4.350
	Inclinación adelante/atrás	18	mástil doble estándar	grados	6° / 12°
	Carro porta uñas	19	ancho	mm	1.450
	Extensión de horquillas	20	mínimo / máximo	mm	348 / 1.238
	Dimensión de uñas	21	Al x An x Lr	mm	50 x 150 x 1.070
Chasis	Longitud a cara de la horquilla	22	mástil doble estándar	mm	3.150
	Ancho total	23		mm	1.480
	Altura hasta techo protector	24		mm	2.310
	Radio de giro	25	mínimo exterior	mm	2.800
	Saliente de la horquilla	26	mástil doble estándar	mm	555
	Ataque en ángulo recto	27	agregar long. y espacio de carga	mm	4.625
		28	carga mínima	mm	120
	Distancia al suelo	29	centro de la distancia entre ejes	mm	135
Performance	Velocidad de desplazamiento	30	con carga / sin carga	km/h	24 / 25
	Velocidad de elevación	31	con carga / sin carga	m/s	0,56 / 0,59
	Velocidad de descenso	32	con carga / sin carga	m/s	0,53 / 0,48
	Fuerza máxima de tiro	33	con carga	kg	3.300
	Máxima capacidad pendiente	34	con carga / sin carga	%	20 / 20
Sistema	Frenos	35	servicio		Pie / Hidráulico
		36	parqueo		Manual / Mecánico
		37	fabricante		Kubota
	Motor	38	modelo		WG3800
		39	emisión		N/A
		40	cilindros		4
		41	cilindrada	ltr	3,74
		42	potencia nominal	kW/rpm	54,6 / 2.600
		43	torque máximo	N·m/rpm	280 / 1.200

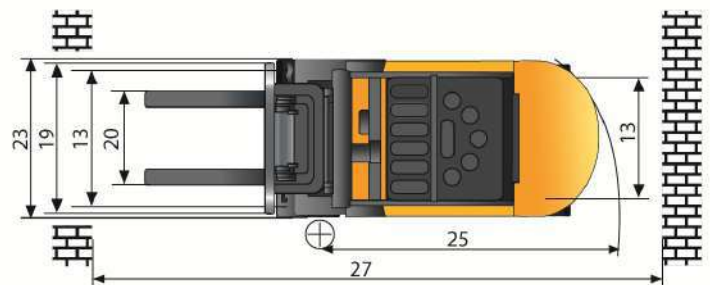
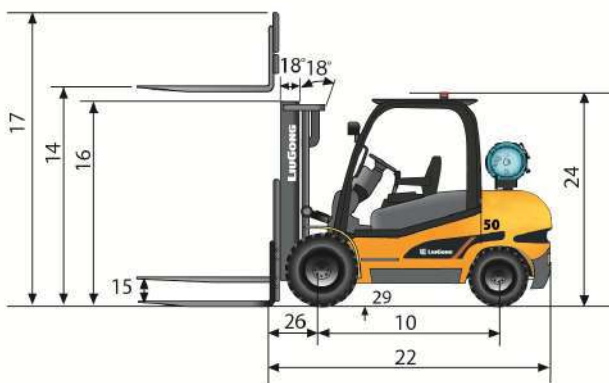

Fullen International Chile Spa | Representante Oficial LiuGong

Av. Américo Vespucio 1266 | Pudahuel | RM

+56 2 2339 0853 / Whatsapp: 9 4973 8603

ventas@fullen.cl

www.fullen.cl

Las especificaciones y diseños están sujetos a cambios sin previo aviso.
En caso de requerir equipamientos opcionales o configuraciones especiales contáctese con su vendedor.